



AUTOMATIZACIÓN DE ACCESOS



MC 160T



Atención! Antes de efectuar la instalación, leer atentamente el presente manual, que es parte integrante de este producto.

MANUAL DE INSTALACIÓN DE MC160T

1. COMPOSICIÓN DEL KIT

1.1. MOTORREDUCTOR CON CENTRAL



1.2. KIT PLACAS FC



1.3. LLAVES DE DESBLOQUEO



1.4. MODELO DE INSTALACIÓN ÓPTIMA

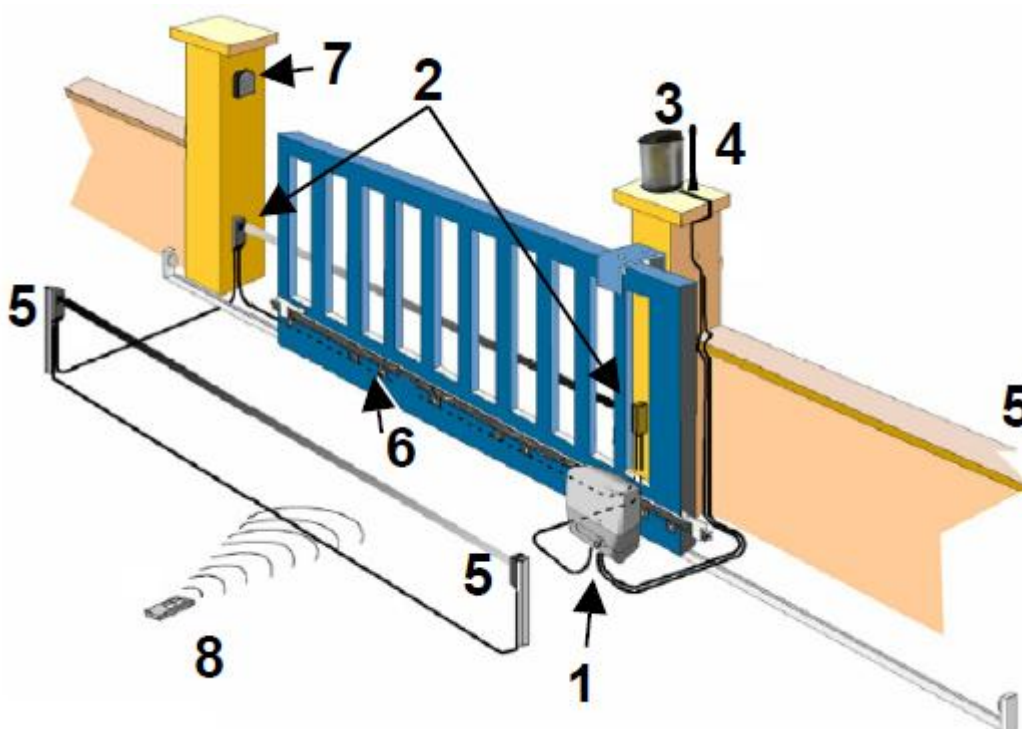

1. Motorreductor con central Electronica DUE.
2. Focelula FX-15 Aviatel
3. Semaforo SF1
4. Antena Whip Due Cor
5. Focelula FX-15 Aviatel para maxima seguridad
6. Cremallera de traccion

MANUAL DE INSTALACIÓN DE MC160T

- 7. Activador de Porton a traves de llave codificada
- 8. Transmisor BI DUE / TRI DUE

2. TABLA TÉCNICA

ALIMENTACIÓN	230V
PESO MÁXIMO POR HOJA	600 KG
POTENCIA DEL MOTOR ELECTRICO	250 W
FINAL DE CARRERA	MECANICO
CORRIENTE ABSORBIDA POR EL MOTOR	1.3 A
CONDENSADOR	12,5 UF
REVOLUCIONES DEL MOTOR	1400
PROTECCION	IP 44
DESBLOQUEO MECÁNICO PARA MANIOBRA DE EMERGENCIA	CON LLAVE PERSONALIZADA
TEMPERATURA DE FUNCIONAMIENTO	-20° C / + 55° C
PESO OPERADOR	8 KG

3. DIMENSIONES DEL MOTORREDUCTOR MC160T

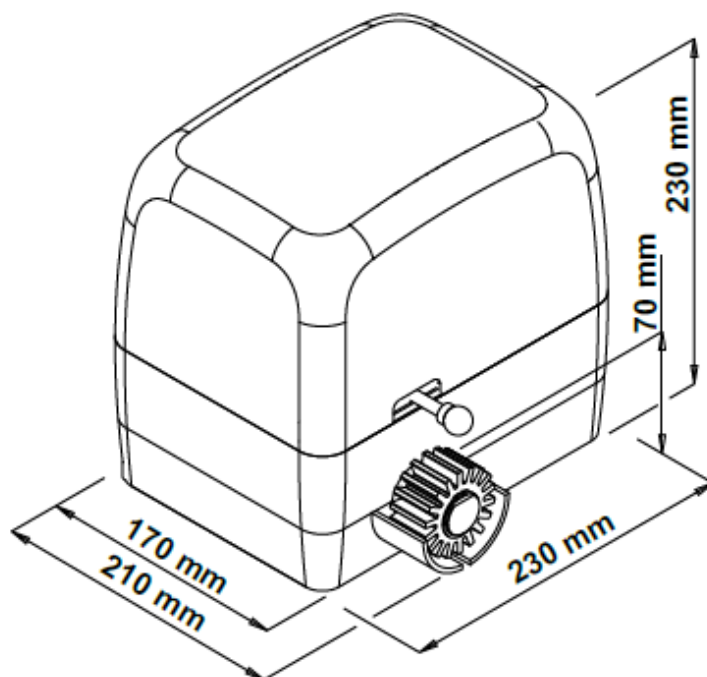

MANUAL DE INSTALACIÓN DE MC160T

4. CONEXIONADO DEL BOBINADO

CABLE	COLOR	FUNCION	NOMENCLATURA
1	NEGRO	ABRE	AB
2	GRIS	COMUN	C
3	MARRON	CIERRE	CI

5. CONEXIONES, TIPO SECCIÓN CABLES

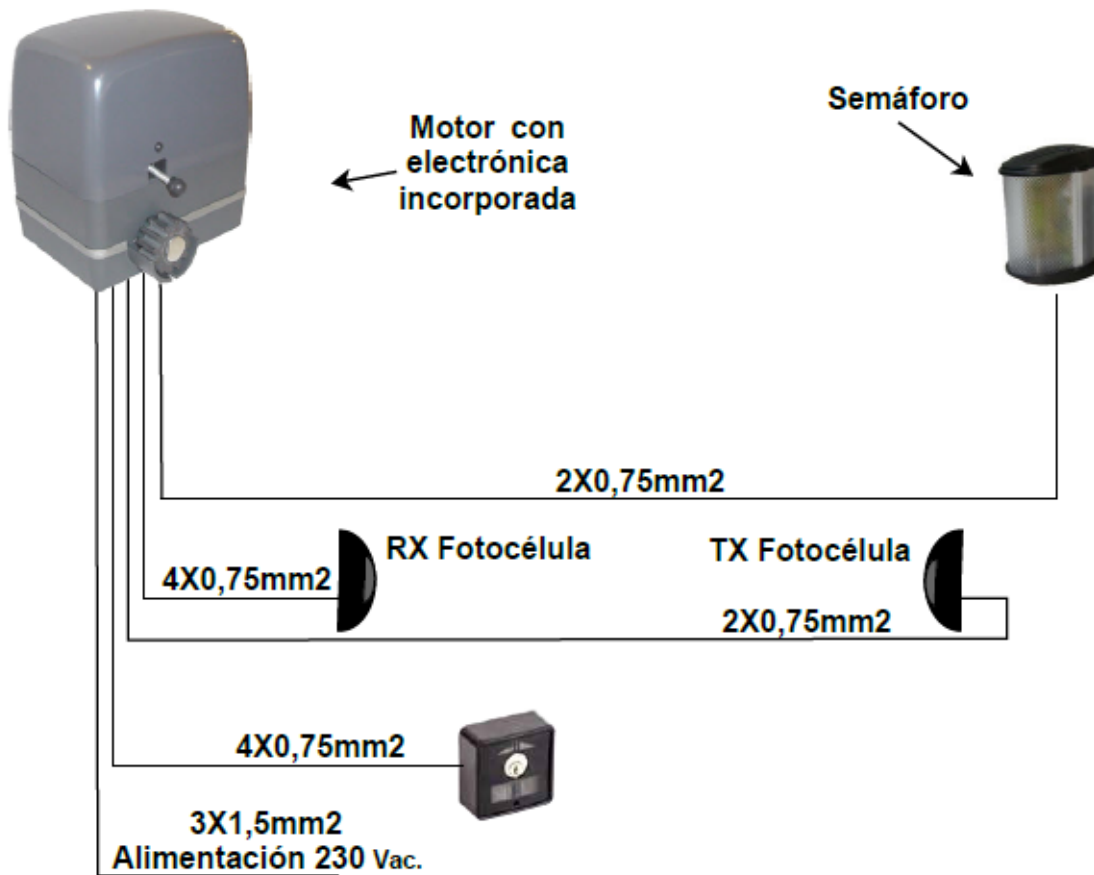

5.1 CONSIDERACIONES PARA LA INSTALACIÓN

- Las operaciones de instalación y conexión deben ser supervisadas por una persona calificada.
- Aviatel Electronica
-
-
- declina la responsabilidad por daños debido a error por incapacidad o negligencia.
- Antes de proceder al montaje del automatismo, la puerta debe funcionar bien manualmente, de lo contrario, el motorreductor no funcionara como usted desea.

MANUAL DE INSTALACIÓN DE MC160T

6. MODALIDAD DE INSTALACIÓN

1. Antes de proceder a la fijación de la cremallera, verificar que la guía de desplazamiento del porton (**Fig. 1**) no presente malformaciones, que se encuentre perfectamente nivelada y que el tope mecánico en apertura este presente (**Fig. 2**), para evitar que el porton salga de las guía superiores (**Fig. 3**).

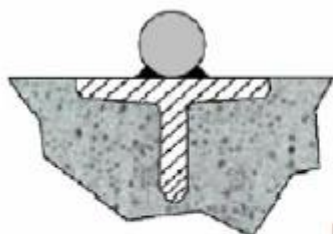

Sección redondeada

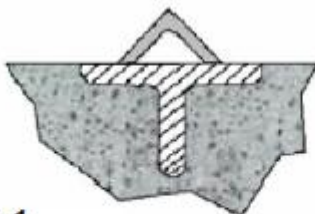

Sección de canto

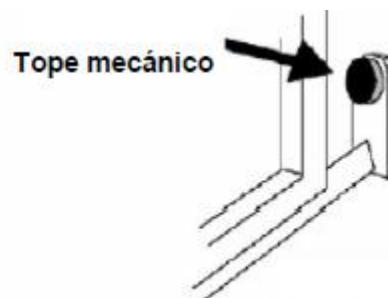

Fig. 2

- Verificar que la guía de desplazamiento superior (**Fig. 3**) esta fijada de forma firme y que el porton se desplace libremente.

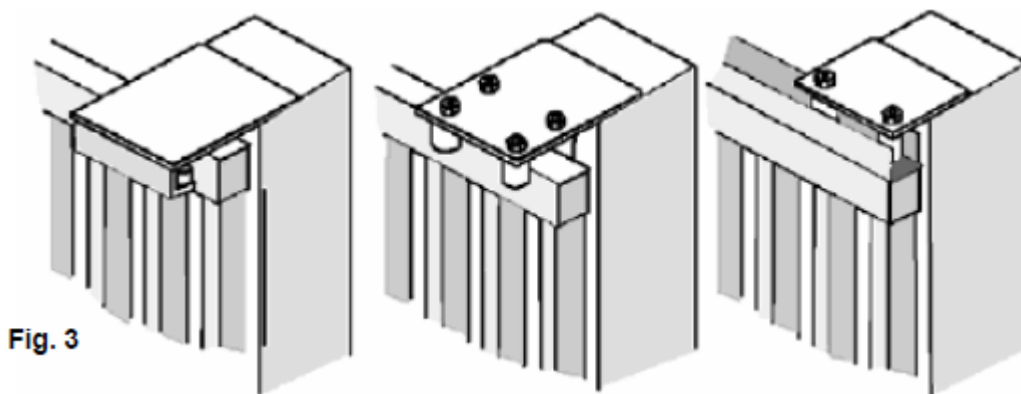

Fig. 3

- Verificar que las ruedas (Fig. 4) utilizadas en su porton sean las apropiadas para el tipo de guía del porton.

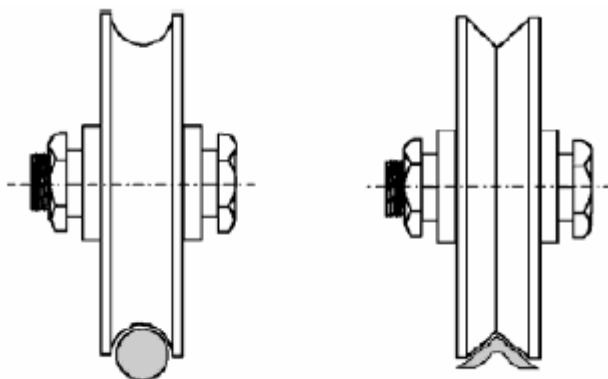
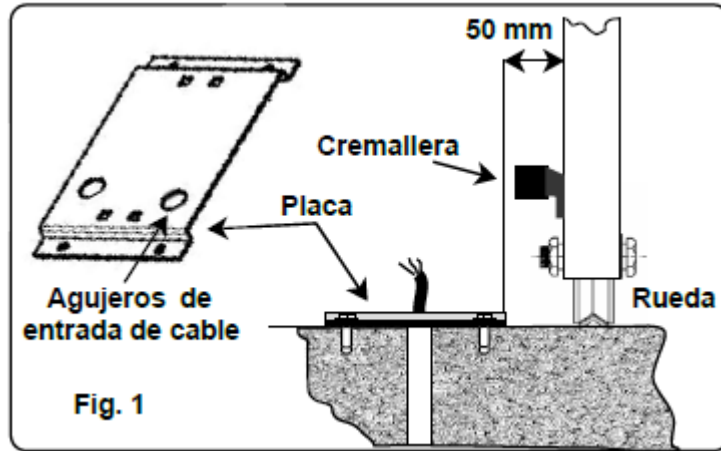

Fig. 4

MANUAL DE INSTALACIÓN DE MC160T

Posicionar la placa de fijación (Fig. 1) a una distancia de 50mm/MAX del borde del porton y perfectamente escuadrada, con un ángulo de 90°.
 Antes de fijar la placa con cemento, tarugos u otro elemento, pasar las fundas de los cables por los agujeros predispuestos.



Posicionar el motorreductor y fijarlo con los pernos suministrados A (Fig.2).

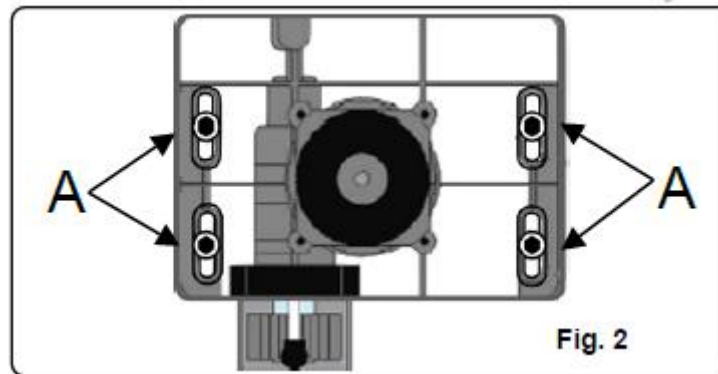

Fijar firmemente la cremallera en el porton, dejando una distancia de 2 a 3 mm desde el piñón del motor y el diente de la cremallera. (Fig. 3)

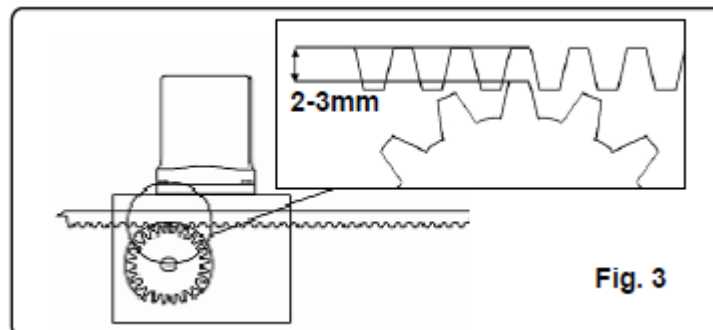

MANUAL DE INSTALACIÓN DE MC160T

Fijar las placas (Levas G) de Final de Carrera del motor en la cremallera (Fig. 4)

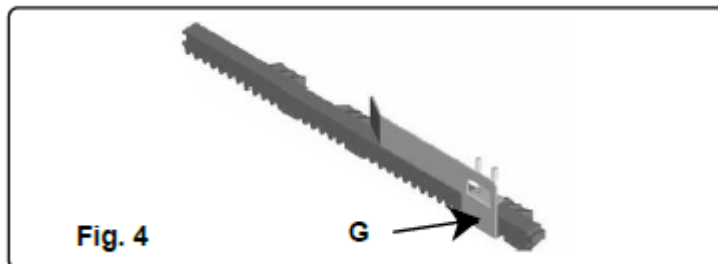

7. PROCEDIMIENTO DE DESBLOQUEO.

1. Insertar la llave suministrada en el cilindro respectivo y girar la llave.
2. Jalar la palanca hasta el tope.



GARANTIA

AVIA TEL garantiza el buen funcionamiento del producto entregado en el plazo indicado (ver apartado *PLAZOS DE REPARACION*), en caso de averías y/o anomalías causadas por defectos y/o desperfectos de fabricación. La garantía consiste en la reparación o sustitución gratuita de las partes que a exclusivo juicio de AVIA TEL evidencien defectos en la fabricación.

AVIA TEL otorga garantía directa o indirectamente a través de sus propios centros de reparación. La garantía se extenderá contra la presentación del certificado de garantía y la factura de compra.

LUGAR DE REPARACIÓN

El producto en garantía deberá entregarse en nuestras oficinas o en los centros de reparación que se designe y será devuelto en esos mismos lugares. El material reemplazado será propiedad de AVIA TEL.

PLAZOS DE REPARACIÓN

- El plazo máximo de cumplimiento de la reparación efectuada durante la vigencia de la garantía, salvo caso de fuerza mayor, será de 30 días a partir de la recepción de la solicitud efectuada por el comprador.
- Se excluyen del término, aquellas reparaciones que exijan piezas o repuestos importados, en estos casos el cumplimiento será de 60 días.
- La garantía en la instalación del automatismo será otorgada y acordada por el instalador a cargo de la obra.

INDEMNIZACIÓN

No será reconocida ninguna indemnización por el período de inactividad de la instalación.

DURACIÓN DE LA GARANTÍA

Todos los transmisores AVIA TEL gozan de una garantía de 1 año.

LÍMITE DE LA GARANTÍA

La garantía no cubre los defectos resultantes por:

- Mal uso.
- Transporte inapropiado.
- Colocación defectuosa.
- Utilización que no corresponde a los datos técnicos del motorreductor (ejemplo la utilización en sistema que no sean específicamente para persianas).

MANUAL DE INSTALACIÓN DE MC160T

- Malas condiciones de almacenaje.
- Uso ambiental incorrecto (corrosivo, eléctrico, químico, etc.)

PRESCRIPCIÓN DE LA GARANTIA

La garantía prescribe en los siguientes casos:

- Cuando personal no autorizado efectuó reparaciones o abrió el automatismo.
- Uso inadecuado o anómalo del producto.
- Utilización de partes no originales.
- Instalaciones eléctricas deficientes.
- Conexión del automatismo a voltaje inadecuado.
- Cuando personal no autorizado efectuó la instalación del automatismo.

QUE NO COMPRENDE LA GARANTIA

La garantía no comprende:

- Desgaste natural de las piezas.
- Los gastos de mano de obra del retiro del equipo y su posterior reinstalación.
- Gasto de traslado, seguro y flete, si los hubiese.
- Averías y daños causados por el transporte.
- Averías y daños por vicios en la instalación eléctrica.
- Averías y daños por intromisión por parte de personas no autorizadas.
- Negligencia, uso inadecuado u anómalo.
- Defectos causados por agentes químicos, condiciones climáticas adversas o fenómenos atmosféricos.



MUY IMPORTANTE

Esta garantía tendrá validez únicamente si lleva el sello y la firma que identifique al instalador autorizado, fecha y factura de compra.

Puede bajar el manual completo desde nuestra página www.aviatel.com.ar/descargas.php en la sección Manuales.

LLAME SIN CARGO AL 0800-555-